

ご使用前に

ご使用方法

お手入れ方法

故障かな?と思ったら

アフターサービスについて

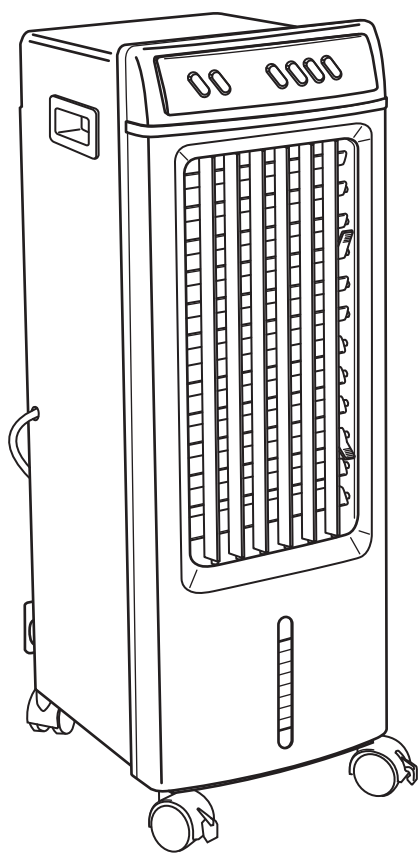

nexxion®

冷風扇

取扱説明書

型番 WS-SF4W

お使いになる前にこの取扱説明書をよくお読みください。この取扱説明書は大切に保管しておいてください。

弊社サポートセンターにお問い合わせの際には製品側面のラベルに記載されております製品型番と製品番号をお確かめください。

ご使用の前にこの「安全上のご注意」を必ずよくお読みいただき、製品を安全に正しくご使用ください。

この取扱説明書および商品には、お客様や他の人々への危害または財産への損害を未然に防止し、安全にお使いいただくためにいろいろな表示をしています。

表示と図記号は次のように区分しています。内容をよく理解してから本文をお読みになり、記載事項をお守りください。



記号はやってはいけないことを表しています。













記号はやらなければいけないことを表しています。



警告

この絵表示は人が死亡または重症を負うおそれがある内容を表示しています。

-  本製品を分解・改造しないでください。
-  本体、電源コード、保冷剤の上に物を載せたり、無理な力のかかる環境でご使用にならないでください。また、コードを無理に折り曲げたり、切断・加工を行わないでください。
-  コンセントの抜き差しは必ずプラグを持って行ってください。濡れた手でプラグに触れないでください。
-  感電、発火を避けるため電源コードや本体が損傷を受けた状態のままでご使用にならないでください。
-  本製品をガス・石油・灯油ストーブ・コンロ等、火気の近くでご使用にならないでください。また、発火の危険のある薬品などのそばで使用しないでください。
-  本製品に水や薬品をかけたり、水中に沈めないでください。また、水タンク、加湿ユニット以外に水がかかる可能性のある場所や、浴室など極端に湿度の高い場所でご使用にならないでください。
-  本製品の中に異物を入れないでください。水タンクには油、薬品など水以外の液体を入れないでください。
-  本製品は転倒や震動を与えることによって水がこぼれる可能性があります。電源コンセントなどに水がかかる危険がないよう、設置環境には十分にご注意ください。
-  本製品は、定められた電源を用いて使用してください。
-  本製品が正しく動作しない場合や、本体が破損・変形・異臭を発する・発煙などした場合はただちに使用を中止してください。

※以上のことをお守りいただけない場合、ショート・感電・火災・故障の原因となります。※故障の際にはご自分で修理なさらず、巻末に掲載されている製品保証書の連絡先までご連絡ください。



注意

この絵表示は人がけがをしたり財産に損害を受けたりするおそれがある内容を示しています。

- ⊘ 本製品は屋内専用です。屋外で使用しないでください。
- ⊘ 高温になる場所で保管しないでください。故障の原因となります。平らで安定した場所で使用してください。転倒の危険のある場所では使用しないでください。
- ⊘ 定期的に清掃を行ってください。水タンクは週に一回洗浄し、水を交換してください。
- ⊘ 使用しない時、移動やお手入れの際は必ずコンセントからプラグを抜いてください。
- ⊘ お子様の手の届く場所で使用しないでください。また、お子様や介護が必要な方だけのご使用は避けてください。

■その他の注意事項

●長時間使用しない場合は

電源プラグをコンセントから抜き、本体の清掃を行ってください。

保管する場合はビニール袋等を掛け、高温になる場所や湿気、ホコリの多い場所を避けてください。

●故障の場合は

修理の必要が生じた場合や、紛失などによる部品交換の必要が生じた場合には、製品保証書に必要事項を記入し、販売店またはサポートセンターまでご連絡ください。

保証期間が過ぎている場合や、保証規定によらない故障、部品紛失の場合はお客様のご希望により有償修理となります。

●廃棄する場合は

本製品を廃棄する場合は、お住まいの自治体が定める方法に従って廃棄してください。

■内容物の確認

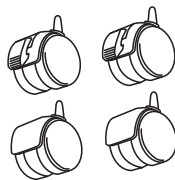
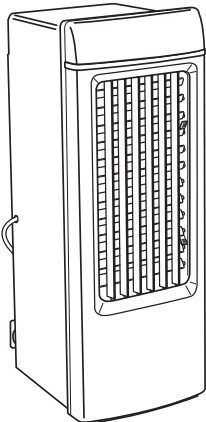

キャスター (4 個)

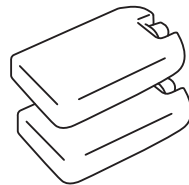

保冷剤 (2 個)
※キャップは開けないでください。

本体 取扱説明書 (本書) 保証書 (巻末に付属)

※はじめから破損していたり付属品が不足している場合には、販売店またはサポートセンターまでお問い合わせください。

■ 各部名称

各部名称／キャスターの取付け方

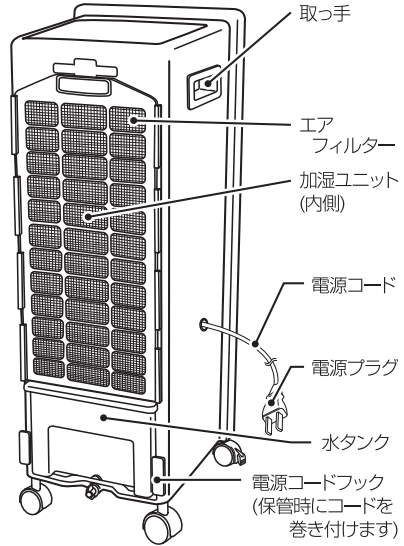
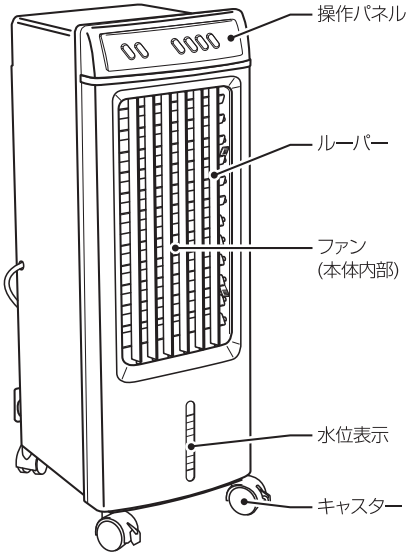

! エアフィルター、加湿ユニット、水タンク、水受けスポンジは必ず、正しくセットしてご使用ください。

■ キャスターの取付け方

キャスター4個を本体下部に取付けます。
ストッパー付きのキャスターが2個ありますので、
正面側に並べて取付けてください。

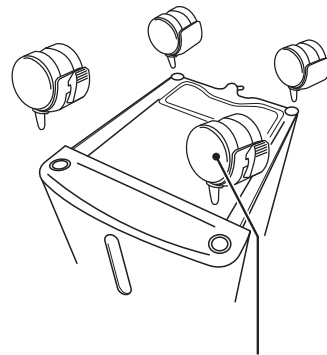
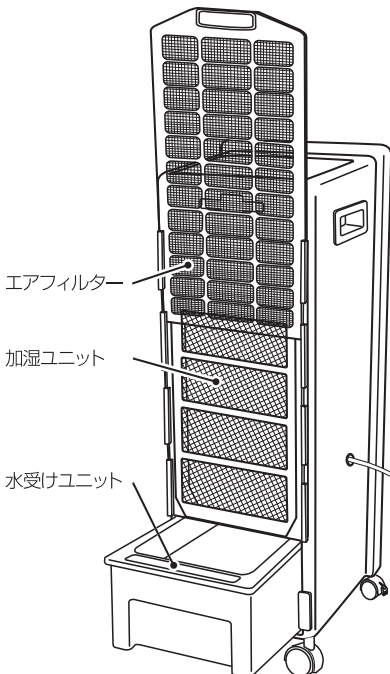

ストッパー付きキャスター

※運転時は転倒防止のため、必ずストッパーを
かけてください。

■設置場所について

本製品は屋内専用です。必ず屋内で使用してください。

本製品は原理上、密閉された室内で使用すると湿度が上昇し、冷風効果が得られませんので、窓を開け、換気扇を併用するなどしてご使用ください。

また、工場など油や粉塵が舞う環境で使用すると水やエアフィルター、加湿ユニットが汚染され、十分な性能を発揮できず、故障の原因となりますので、そのような環境でのご使用は避けてください。

! 図の注意を必ず守り、本体を設置してください。

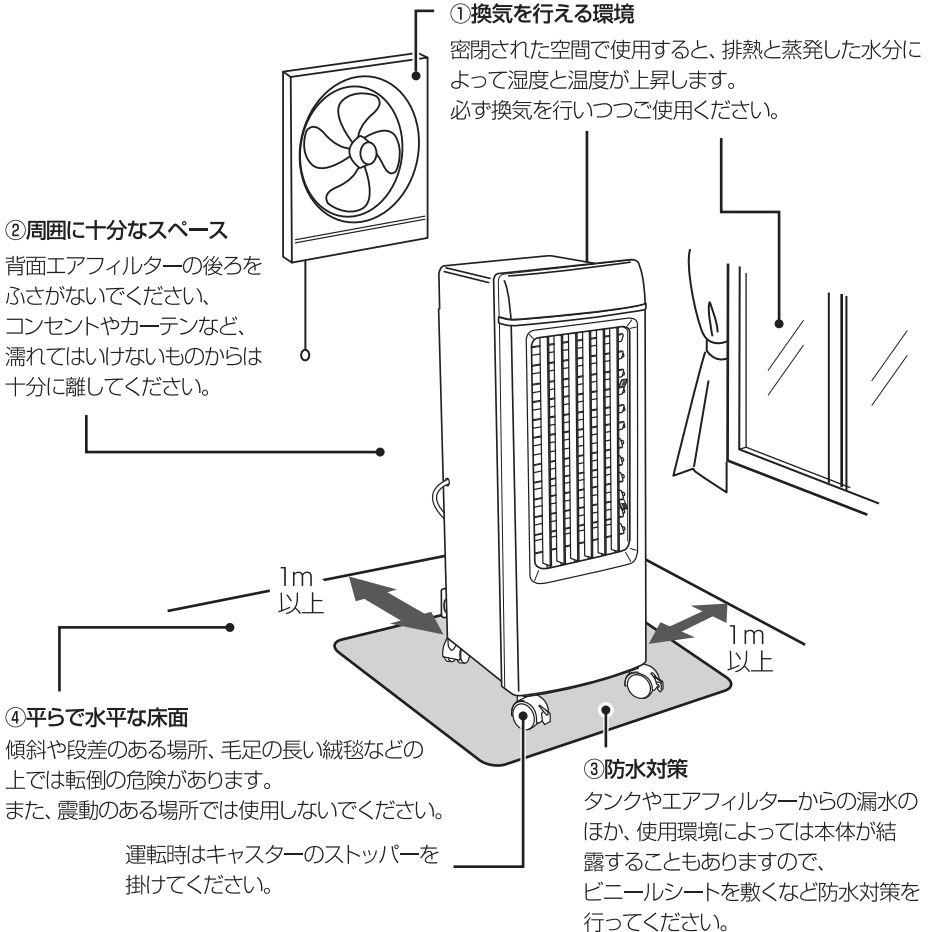

! エアフィルター、加湿ユニット、水タンクは定期的に清掃を行ってください。
水タンクは週に一回、洗浄し、水を交換してください。水が汚れると健康被害や故障の原因となります。

※水タンクの水が濁ることがありますが、これは加湿ユニットの着色料が落ちるためで、故障ではありません。問題なくお使いいただけます。

■水タンクの準備

本体を設置した後、水タンクに注水します。

- ①本体背面、下部にある水タンクの固定フックを左に回し、固定を解除します。

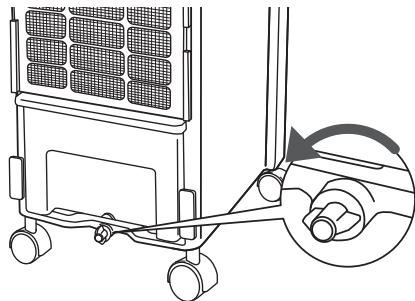

- ②水タンクを引き出し、水を注ぎます。この時、水位表示の「満水」のラインを超えないよう、ご注意ください。

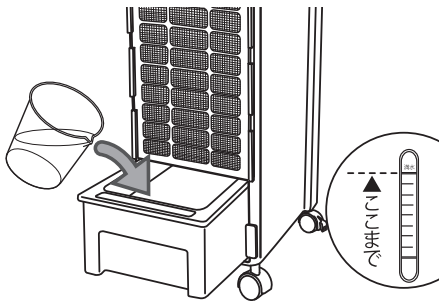

- ③冷蔵庫で凍らせた保冷剤を入れると冷感効果が高まります。保冷剤を入れる際に水タンク内の側面にあるスロットに合わせてセットしてください。(保冷剤を入れた状態で水量が「満水」のラインを超えないようご注意ください)。また、水受けのスポンジは必ずセットしてください。水タンクの準備が整ったら、水タンクを元にもどして固定フックで固定します。

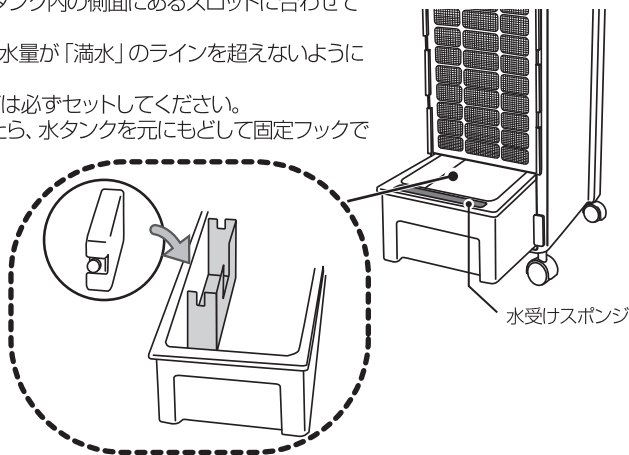

■電源の接続

電源プラグを家庭用100VのACコンセントに接続します。



コンセントタップなどを使用する場合は、万一転倒などで漏水した場合でも水に濡れないよう、設置場所には十分ご注意ください。
また、電源コードに足をかけないよう、配線にご注意ください。

■ 運転操作

運転操作は本体正面、上部にある操作パネルのボタンで行います。

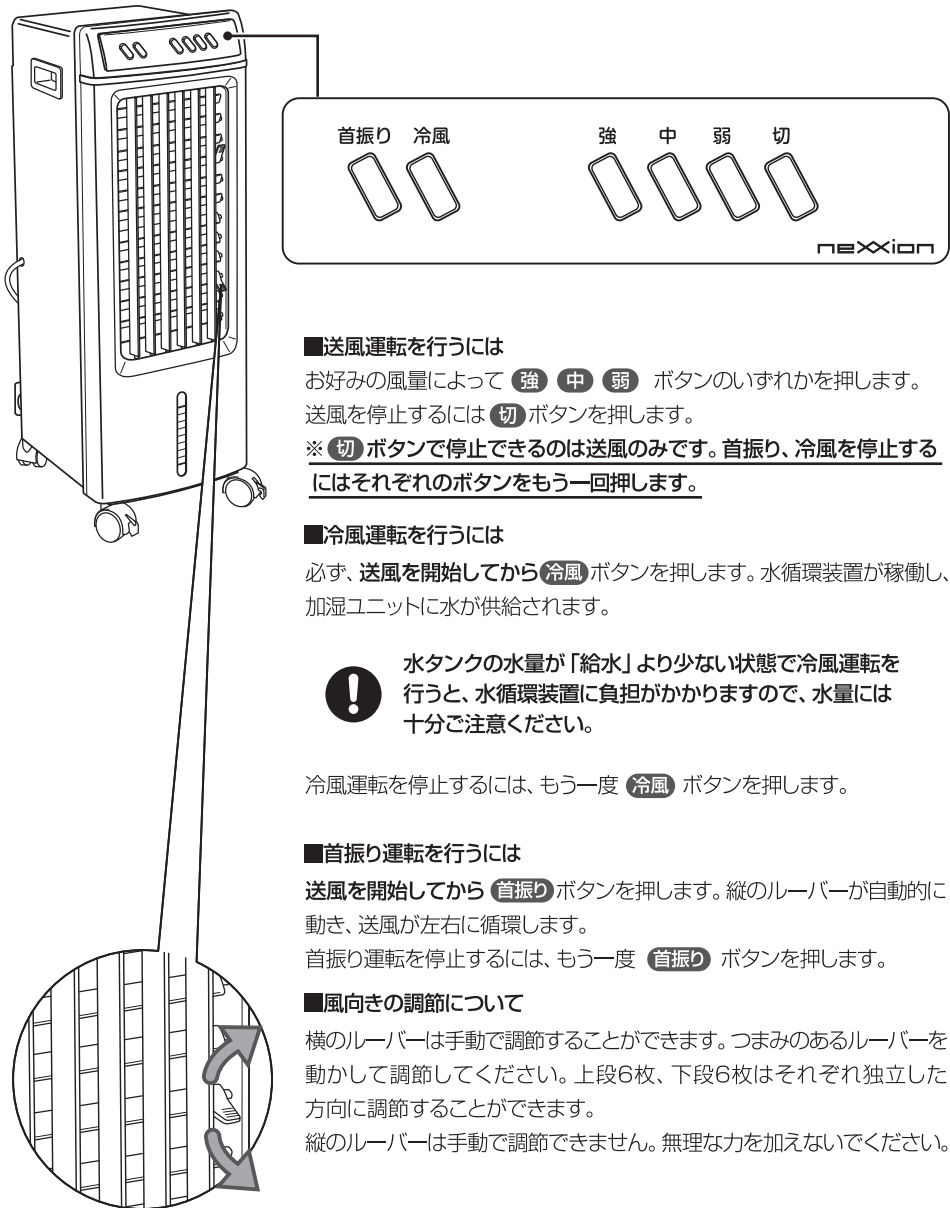

■ 送風運転を行うには

お好みの風量によって **強** **中** **弱** ボタンのいずれかを押します。
送風を停止するには **切** ボタンを押します。

※ **切** ボタンで停止できるのは送風のみです。首振り、冷風を停止するにはそれぞれのボタンをもう一回押します。

■ 冷風運転を行うには

必ず、送風を開始してから **冷風** ボタンを押します。水循環装置が稼働し、加湿ユニットに水が供給されます。



水タンクの水量が「給水」より少ない状態で冷風運転を行うと、水循環装置に負担がかかりますので、水量には十分ご注意ください。

冷風運転を停止するには、もう一度 **冷風** ボタンを押します。

■ 首振り運転を行うには

送風を開始してから **首振り** ボタンを押します。縦のルーバーが自動的に動き、送風が左右に循環します。

首振り運転を停止するには、もう一度 **首振り** ボタンを押します。

■ 風向きの調節について

横のルーバーは手で調節することができます。つまみのあるルーバーを動かして調節してください。上段6枚、下段6枚はそれぞれ独立した方向に調節することができます。

縦のルーバーは手で調節できません。無理な力を加えないでください。

お手入れ方法

本故障や健康被害を防ぐため、本製品は定期的に清掃を行ってください。汚れが付着したまま運転を続けると、故障やカビの発生等の原因となります。

- ❗ エアフィルター、加湿ユニット、その他本体各部が破損していたり、カビが発生した場合にはそのまま使用せず、部品を交換してください。

修理の必要が生じた場合や、紛失などによる部品交換の必要が生じた場合には、製品保証書に必要事項を記入し、サポートセンターまでご連絡ください。

保証期間を過ぎている場合や、保証規定によらない故障、部品紛失の場合はお客様のご希望により有償修理となります。

■本体部分／フィルターのお手入れ

本体をお手入れする場合は、電源プラグをコンセントから外し、水タンクの水を破棄してから行ってください。

●本体部分、前面レバーのお手入れ

本体部分の汚れは柔らかい布で乾拭きしてください。

汚れがひどい場合は中性洗剤を使って拭き取り、その後よく絞った布で水拭きしてください（本体内部に洗剤や水が入らないようにご注意ください）。

●背面エアフィルターのお手入れ

右図のように、エアフィルターを上引き抜いて取り外してください。

ほこりの付着など、軽い汚れの場合は掃除機で吸い取ってください。汚れがひどい場合は薄めた中性洗剤を使って洗い、水でよくすすいでください。

その後、よく乾燥させてから本体に装着します。

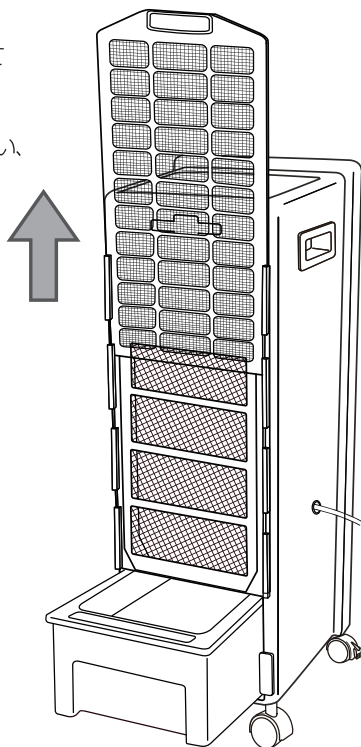

■加湿ユニット／水タンクのお手入れ

●加湿ユニットのお手入れ

エアフィルターを取り外した後、下図のように固定フックを外し、加湿ユニットを取り外します。加湿ユニットの外枠から加湿ユニット本体（ハニカム状のフィルター）を外し、ほごりの付着など軽い汚れの場合は掃除機で吸い取ってください。汚れがひどい場合は流水でよく洗い流してください。たわし等は使用しないでください。その後、よく乾燥させてから本体に装着します。

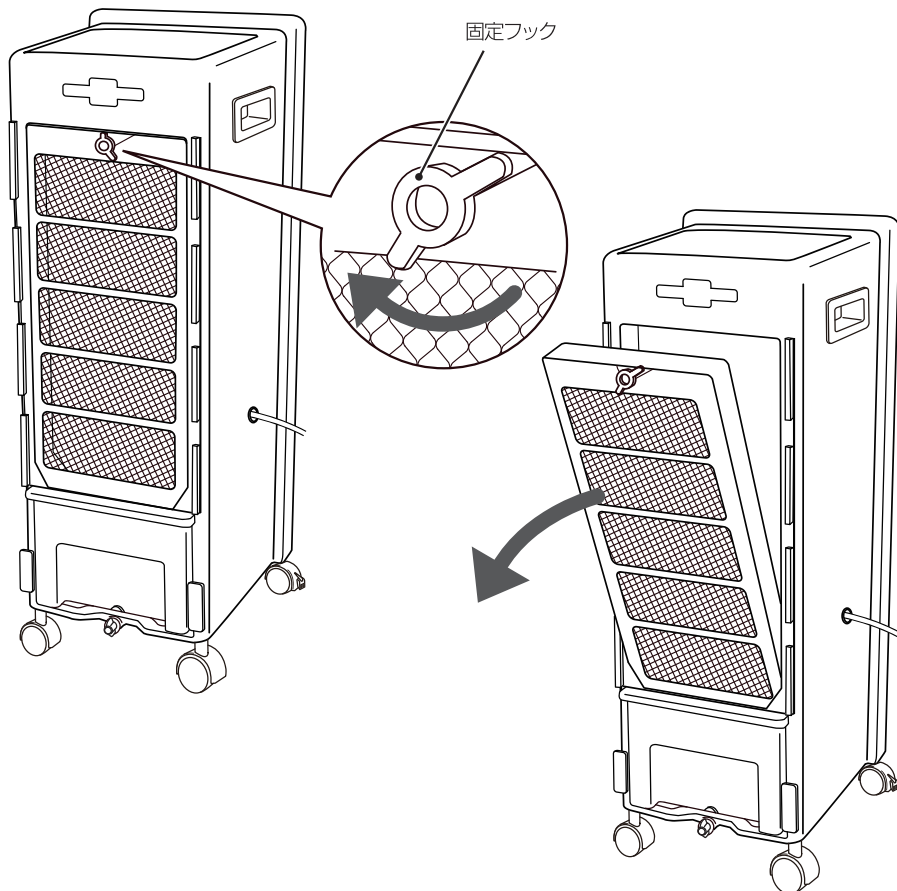

加湿部分／水タンクのお手入れ

●水タンクのお手入れ

6ページを参照し、本体から水タンクを取り外します。薄めた中性洗剤を使って汚れをよく洗い、水でよくすすいでください。その後、よく乾燥させてから本体に装着します。

※水タンクの水が濁ることがありますが、これは加湿ユニットの着色料が落ちるためで、故障ではありません。問題なくお使いいただけます。

故障かな?と思ったら

■故障かな?と思ったら

状態	処置
■ 運転できない	電源プラグが正常にコンセントに差し込まれているか確認してください。
■ 運転時に異音がある	エアフィルター、加湿ユニット、水タンクが正しくセットされているか確認してください。
■ 冷風運転時、冷風が感じられない ／風力が弱い	水量が「給水」以下になっていないか確認してください。 エアフィルター、加湿ユニットに目詰まりがないか確認してください。目詰まりしている場合は洗浄してください。 本製品の原理上、室温が低い、湿度が高すぎる場合は冷風を感じられない場合がありますが故障ではありません。
■ 異臭がある	水タンクの水が汚れていないか確認してください。汚れている場合は水タンクを清掃し、水を交換してください。 エアフィルター、加湿ユニット、ルーバーが汚れていないか確認してください。汚れている場合は洗浄してください。

うまく動作しないときは、まず、上記の項目をチェックください。
該当する項目がない場合、または対策を試しても直らない場合は販売店もしくはサポートセンターまでご相談ください。

■設計上の使用期間

●本機の設計上の標準使用期間は5年です

設計上の標準仕様期間は、以下の標準的な使用条件の下で、適切な取扱で使用し、適切な維持管理が行われた場合に、安全上支障なく使用することができる標準的な期間として、設計上設定されている期間です。

なお、無償保証期間（お買上げ日から1年間）とは異なります。保証内容等について詳しくは、保証書をお読みください。

※仕様頻度、使用環境、設置場所が下記標準的な使用条件とは異なる場合、または業務用等、本来の目的以外の方法で使用された場合は、記載の標準使用期間より短い期間で経年劣化が起こる可能性があります。

●標準使用条件（定格負荷を条件とする）

環境条件	使用頻度	温度：25度
電圧：100V	運転時間：9h/日	湿度：65%
周波数：50Hz または 60Hz	運転回数：8回/日	設置：標準設置

⊘ 設計上の標準使用期間を超えて使用されますと、経年劣化による発火、ケガなどの事故に至る恐れがあります。

■仕様表

電源	AC100V(50/60Hz)
消費電力	65W
水タンク容量	約5L（「満水」までの容量約4L）
電源コード	約145cm
外形寸法	約245mm（幅）×285mm（奥行き）×675mm（高さ）※キャスター装着時
質量	約5.5kg



■アフターサービスについて

●保証書について

本製品付属の保証書は、お買上げの販売店で「販売店名・お買上げ日」等の記入をご確認のうえ、内容をよくお読みの後、大切に保管してください。保証期間はお買上げ日より1年間です。

●修理のご依頼とお問い合わせ先について

○保証期間中は製品に保証書を添えてお買上げ販売店へご持参ください。保証規定の記載内容により無料修理いたします。

○保証期間経過後の修理は、修理すれば使用できる製品については有料で修理を承ります。

○保証期間内外に関わらず、当社に直接お送り頂く際の送料は、お客様のご負担とさせていただきます。

○付属の保証書は、本書に明示した期間、条件のもとにおいて無料修理をお約束するものです。従って、保証書によって、お客様の法律上の権利を制限するものではありませんので、保証期間経過後の修理等についてご不明な場合、アフターサービスについてご不明な場合にはお買上げの販売店または下記サポートセンターにお問い合わせください。

■長年ご使用の電化製品の点検を!

こんな症状は ありませんか?

○スイッチを入れても作動しない。

○運転時に異常な音がる。

○モーター部分が異常に熱かったり
コゲくさい臭いがする。

ご使用を中止してください

すぐに使用を中止し、故障や事故防止のため、コンセントから電源プラグを抜き、販売店にご相談ください。

※上記のような症状がなくても、安全のため定期的な点検をおすすめします。
点検費用については販売店にご相談ください。

■本製品には、保証書がついています。ご購入の販売店名、ご購入年月日のご記入のないものは保証対象外となりますので、ご使用前に必ずご確認ください。

■本製品ならびに本書は、改善の為予告なく変更する場合がございます。

■本書の内容の一部、または全ての無断転載を禁じます。

■本製品の仕様、故障によって生じた直接、間接の損害につきましては当社はその責任を負わないものとします。

■本書に乱丁、落丁があった場合は、お取り換え致します。
販売店、またはサポートセンターにご連絡ください。

本製品に関するお問い合わせおよび修理に関するお問い合わせ



ネクシオン サポートセンター

TEL 0570-022336

<受付時間> 10:00~17:00 (土日祝日、年末年始、当社休業日を除く)

<住所> 〒339-0011 埼玉県さいたま市岩槻区長宮223番地1

<E-mail> support@nexxion.jp

発売元：株式会社 Freedom

©2017 FREEDOM CO., LTD. All right reserved.